

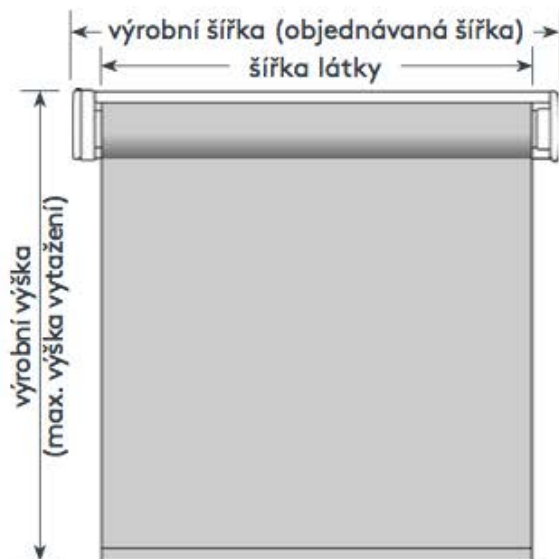

ZAMĚŘENÍ A MONTÁŽ BATERIOVÉ ROLETY ENERO



Pozor: Šířka látky je 2,5 cm užší než objednávaná šířka.

Doporučené rozměry pro montáž před okenní výklenek na stěnu:

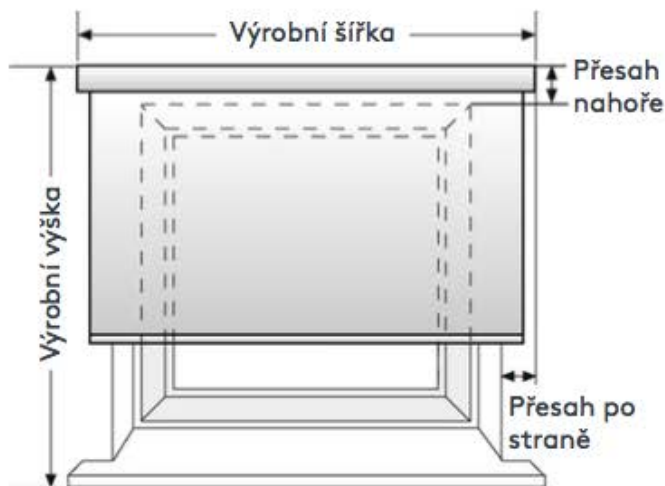

Přesah vlevo a vpravo vždy cca. 7,5 cm
Přesah nahoře min. 8 cm

Doporučené rozměry pro montáž před okenní výklenek na strop:

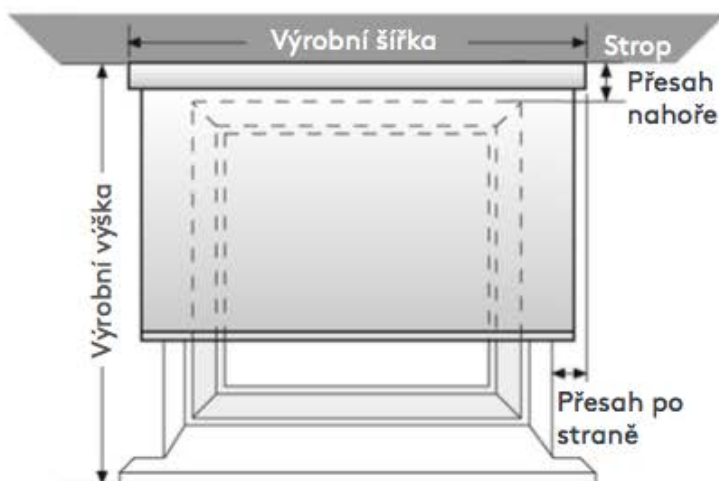

Přesah vlevo a vpravo vždy cca. 7,5 cm
Přesah nahoře min. 7 cm

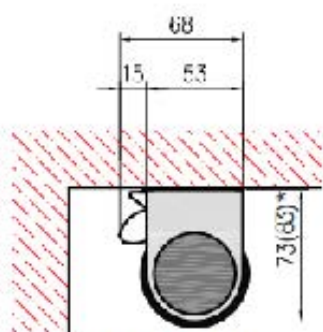

* u hřídele 61 mm

**Montážní rozměry
Způsob montáže D**

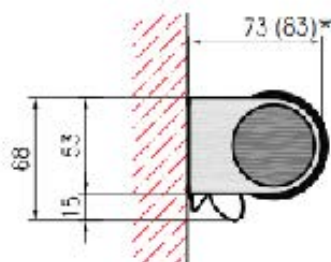

**Montážní rozměry
Způsob montáže W**

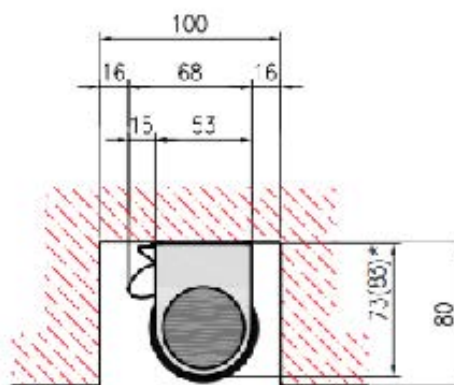

**Montážní rozměry
Montáž do šachty**

(Dejte pozor na hloubku šachty, která by měla mít (max. 10 cm), aby bylo možno u rolety vyměnit baterie)



Šířka látky (= výrobní šířka - 25 mm odpočet)



Obr. : Design kovového držáku

ENERO – ruční ovládání



ENERO má spoustu technických vychytávek – a lze je ovládat i ručně.

Roleta má vyjet úplně nahoru:

Stáhněte dolní profil přibližně 50 mm dolů. Když se Vám to nepovede napoprvé, potáhněte podruhé do 10 vteřin.

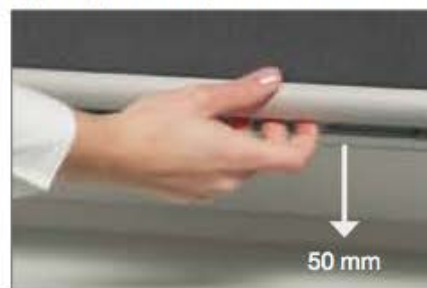

Roleta vyjede kompletně nahoru.

Roleta se má nastavit do nové polohy:

Stáhněte dolní profil o VÍCE než 50 mm dolů.



Roleta se zastaví v nové dolní poloze.

Roleta má vyjet jen zčásti nahoru:

Stáhněte dolní profil jen 10 mm až 20 mm dolů.

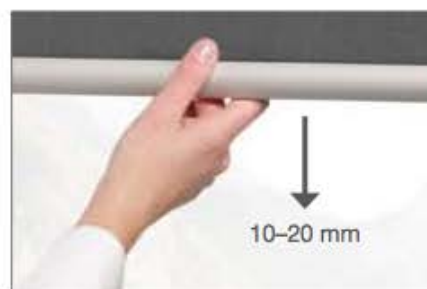

Roleta se vrátí do první mezipolohy.

Výměna baterií



Výměna baterií je v případě ENERO naprosto jednoduchá a při běžném provozu je nutná jen zhruba každých 5 let. Za svoji dlouhou životnost vděčí baterie rafinované soustavě vyrovnávacích pružin, které snižují hmotnost látky a tím pádem odlehčují motor. Používá se 4–8 baterií (podle velikosti) typu „D“ 1.5 V Duracell Procell. Baterie jsou součástí dodávky.



Baterie typ „D“ 1.5 V Duracell Procell (jsou součástí dodávky).

Šířka ENERO (v cm)	Počet baterií
do 106,5 cm	4 baterií
od 106,6 cm	6 baterií
od 244,1 cm	8 baterií

Výměna baterií



1. **Držte stisknuté** tlačítko dolu na dálkovém ovladači, dokud se roleta nezastaví v nejnižší koncové poloze.



4. Sejměte šedou krytku a vyměňte baterie (správně umístít). Šedou krytku opět nasadíte (zešikmenou stranou ven). Pozor, musí kopírovat tvar hřídele!



2. Popotáhnout za spodní profil (cca.10 cm), roleta vyjede do pozice 75%.



3. Stáhněte látku za dolní profil přes nejnižší koncovou polohu, dokud se neobjeví přihrádka na baterie.



5. **Stiskněte** tlačítko nahoru a roleta vyjede do horní koncové polohy.

Jemné nastavení dolní koncové polohy (o cca. +/- 10 cm)

Nejnižší polohu lze změnit dvěma způsoby:
Snížením (prodloužením) a zvýšením (zkrácením)

Prodloužení (= snížení)

1. **Stiskněte** tlačítko dolů na dálkovém ovladači, roleta najede do nejnižší polohy
2. **Stiskněte a držte** tlačítko dolů na cca. **5–8 sekund.** Roleta udělá krátký pohyb nahoru a dolů
3. Stáhněte dolní profil až do dosažení nové požadované koncové polohy (možnost jemného nastavení otáčením hřídelí)
4. **Stiskněte a držte** tlačítko dolů, dokud se roleta nerozjede vzhůru. Roleta najede do nejvyšší polohy, nastavení je ukončeno.

Zkrácení (= zvýšení)

1. **Stiskněte** tlačítko dolů na dálkovém ovladači, roleta najede do nejnižší polohy
2. **Stiskněte a držte** tlačítko dolů na cca. **5–8 sekund.** Roleta udělá krátký pohyb nahoru a dolů
3. Zatáhněte za dolní profil cca. 5 cm, roleta je nyní v módu učení
4. **Stiskněte** tlačítko nahoru, roleta se rozjede vzhůru. Jakmile se roleta dostane **nad novou požadovanou dolní koncovou polohu**, zastavte tlačítkem dolů
5. Stáhněte dolní profil až do dosažení nové koncové polohy (možnost jemného nastavení otáčením hřídelí)
6. **Stiskněte a držte** tlačítko dolů na cca. **5–8 sekund.**
Roleta najede do nejvyšší polohy, nastavení je ukončeno



„Dolní koncovou polohou“ je myšleno místo, při jehož dosažení během spouštění roleta samočinně vypne.

Návod k nastavení ENERO

Přiřazení ručního vysílače k rolu se provádí ve výrobním závodě Body 1-7 jsou tovární nastavení

1. Stiskněte a držte tlačítko NAHORU, dokud se rolo nerozjede
 2. Krátce stiskněte tlačítko AB. Rolo najede do standardní koncové polohy (ca.50 cm)
 3. Jakmile rolo zastaví, stiskněte a podržte tlačítko AB, dokud se rolo krátce nepohne nahoru a dolů
 4. Stáhněte dolní profil až do požadované dolní koncové polohy. Jemné nastavení se provádí ručním pootáčením hřídelí až do správné polohy
 5. Je-li rolo ve správné dolní poloze, stiskněte a držte tlačítko AB, dokud se rolo nerozjede vzhůru. Dosažením horní koncové polohy je nastavení uzavřeno.
- V opačném případě (rolo se cestou vzhůru zastaví) bylo programování uzavřeno neúspěšně. V takovém případě opakujte body 3-5
6. Na závěr proveďte pomocí stopek kontrolu doby otevírání a zavírání (provádí pouze výrobce). Oba časy by neměly překročit rozdíl 2 sekund. Pokud by přece jen existoval, musí se přizpůsobit protitahová pružina (provádí pouze výrobce)
 7. Mezipolohy vychází z naprogramované nejnižší polohy (25%, 50%, 75%)

Výměna baterie

1. Stiskněte tlačítko AB, dokud se rolo nezastaví v nejnižší koncové poloze
2. Krátce zatáhněte za dolní profil (ca. 10 cm), rolo vyjede do polohy 75%
3. Látku zatáhněte za dolní profil až přes nejnižší koncovou polohu, dokud se neukáže přihrádka na baterie
4. Odejměte šedou krytku a vyměňte baterie (správně umístít). Šedou koncovku nasadte zpět (zešikmenou stranou ven) Pozor! Musí tvarově souhlasit s hřídelí
5. Stiskněte tlačítko NAHORU, rolo najede do horní koncové polohy

Změna dolní polohy

Nejnižší polohu lze změnit dvěma způsoby – snížením (prodloužením) a zvýšením (zkrácením)

Prodloužení

1. Stiskněte tlačítko AB, rolo najede do nejnižší polohy
2. Stiskněte a držte tlačítko AB na ca. 5-8 sekund. Rolo udělá krátký pohyb nahoru a dolů
3. Stáhněte dolní profil až do dosažení nové polohy (možnost jemného nastavení otáčením hřídelí)
4. Stiskněte tlačítko AB, dokud se rolo nerozjede vzhůru. Rolo najede do nejvyšší polohy, nastavení je ukončeno

Zkrácení

1. Stiskněte tlačítko AB, rolo najede do nejnižší polohy
2. Stiskněte a držte tlačítko AB na ca. 5-8 sekund. Rolo udělá krátký pohyb nahoru a dolů
3. Lehce zatáhněte za dolní profil ca. 5 cm, rolo je nyní v módu učení
4. Stiskněte tlačítko NAHORU, rolo se rozjede vzhůru. Jakmile se rolo dostane nad novou dolní polohu, zastavte tlačítkem AB
5. Stáhněte dolní profil až do dosažení nové polohy (možnost jemného nastavení otáčením hřídelí)
6. Stiskněte tlačítko AB, dokud se rolo nerozjede vzhůru. Rolo najede do nejvyšší polohy, nastavení je ukončeno

Zaučení dalšího dálkového ovládání

1. Rolo musí být v nejvyšší poloze
2. Stiskněte a držte tlačítko NAHORU na ca. 5-8 sekund na stávajícím ručním vysílači. Rolo najede do polohy 75%
3. Krátce zatáhněte za dolní profil ca. 5 cm
4. Stiskněte a držte tlačítko NAHORU na novém ručním vysílači na ca. 5-8 sekund. Rolo najede do nejvyšší polohy, nastavení je ukončeno.

Vymazání dálkového ovládání

1. Rolo musí být v nejvyšší poloze
2. Stiskněte a držte tlačítko NAHORU na ca. 5-8 sekund na ručním vysílači, který se má vymazat. Rolo najede do polohy 75%
3. Krátce zatáhněte za dolní profil ca. 5 cm
4. Stiskněte a držte tlačítko AB na ca. 5-8 sekund. Rolo najede do nejvyšší polohy, dálkové ovládání je vymazáno

Zaučení nového dálkového ovládání za nepřítomnosti stávajícího

1. Stáhněte rolo za dolní profil přibližně až do nejnižší polohy
2. Krátce zatáhněte za dolní profil (ca. 10 cm), rolo vyjede do polohy 75%
3. Látku zatáhněte za dolní profil až přes nejnižší koncovou polohu, dokud se neukáže přihrádka na baterie
4. Sejměte šedou krytku a na 10 sekund přerušete proud (vyjměte jednu baterii)
5. Baterii opět zasuněte, rolo se na dobu 1 minuty nachází v procesu zaučování, a opět umístěte krytku
6. Stiskněte a držte tlačítko NAHORU na novém dálkovém ovládání. Rolo najede do nejvyšší polohy, nové dálkové ovládání je zaučeno

Typy ovládání

ručně, tahem za dolní profil

jednakanálovým dálkovým ovládáním

vícekanálovým dálkovým ovládáním

Qconnect (připojení přes rozhraní pro řízení budov a sběrníkové systémy)

Qsync (pro App-řízení) momentálně dostupné pro iOS (Apple), do budoucna i pro Android







INVENCE.NET

invence.net s.r.o.
K Botiči 1439/5
101 00 Praha Vršovice

+420 777 234 678
+420 608 634 067
+420 777 566 689

info@invence.net
www.invence.net